



# SCHIRME UMBRELLAS

SEITEN / PAGES 10-61



SCHIRME  
UMBRELLAS

# WEISHÄUPL SCHIRME

## WEISHÄUPL UMBRELLAS

Strahlendes Blau, cooles Anthrazit, kultige Streifen: unsere Schirme sehen jenseits von Trends überall gut aus. Längst sind sie zu so etwas wie unserem Aushängeschild geworden. Ihr Vorbild, den klassischen Marktschirm, haben wir immer weiter perfektioniert und uns viele Varianten ausgedacht. Weil eine Bistro Terrasse anders beschattet werden will als der Lieblings-Familienplatz im Garten. Unsere Schirme entstehen mit besten Materialien und Knowhow. Jeder ist ein Unikat, weil er von Hand vollendet wird. Deshalb überdauern sie auch die Zeit. Und sollte irgendwann doch einmal eine Reparatur anfallen oder eine andere Stofffarbe gewünscht sein – machen wir das gerne möglich.

*Bright blue, cool anthracite, trendy stripes: our umbrellas look good anywhere, independent of fashion trends. They have long become our flagship product. Based on the classic market-stall umbrellas, we have continually improved their design and developed a wide range of different models, because providing shade on the terrace of a bistro, for example, requires a different kind of umbrella than the family's favorite spot in the garden. Our umbrellas are made of premium materials and with the ultimate know-how. And as the finishing touches are added by hand, each umbrella is unique. This has made them a lasting bestseller that withstands the test of time. And if you should need some repair work done at some time in the future or you want a different fabric color – we will be happy to make it possible!*



**SCHIRME**  
UMBRELLAS**DAS KLASSIKER GESTELL**

- 1** Die Schirmstreben bestehen aus Esche. Das heimische Holz ist besonders elastisch und deshalb auch bruchsicher. Das macht den Schirm enorm stabil.
- 2** Die Schirmnaben aus mehrfach wasserfest verleimter Birke sind handgedrechselt.
- 3** Der massive Schirmstamm wird aus mehrfach wasserfest verleimter Esche gefertigt. Diese Leimbinderqualität macht ihn wesentlich widerstandsfähiger und belastbarer als massiv verarbeitetes Holz. Der Durchmesser des Schirmstammes variiert je nach Gestellgröße (38 mm bis 63 mm). Alle Gestelle sind grundsätzlich oberflächenimprägniert.

**4 DIE BESPANNUNG**

Die Segeltücher aus ACRYLTUCH (100% Polyacrylgewebe, spindüsengefärbt z.B. DOLAN®) werden von Fachbetrieben für Schwergewebe mit jahrzehntelanger Segelmachertradition gewebt. Sie sind wasserabweisend und fäulnis-hemmend imprägniert. Eine absolute Wasserundurchlässigkeit bei anhaltendem Regen kann jedoch nicht gewährleistet werden. Jede Tuchlieferung wird sorgfältig überprüft, um auch hier unseren Qualitätsstandard zu wahren. Die verstärkt genähten Ecken werden mit Edelstahlschrauben am Gestell befestigt. Ein Auswechseln der BESPANNUNG ist somit problemlos möglich.

- 5** Alle BESPANNUNGEN sind mit einer Lufthaube gefertigt und setzen sich aus einzelnen Stoffsegmenten zusammen. Durch dieses Schnittprinzip wird sowohl die exakte Form als auch die dachförmige Neigung vorgegeben.

**6 DER FLASCHENZUG**

Der Flaschenzug ist ab einem Schirmdurchmesser von drei Metern zu empfehlen, jedoch auch für kleinere Schirme möglich. Er erleichtert das Aufspannen und ist bei Schirmtisch-Kombinationen unerlässlich. Die Flaschenzug-Blöcke aus nichtrostendem, poliertem Messing werden exklusiv für uns gegossen. Die leichtgängige 4-fach Übersetzung haben wir im Stil traditioneller Seglerbeschläge gearbeitet, bei Schirmen mit einem Mastdurchmesser von 38 Millimetern verwenden wir eine 2-fach Übersetzung.

- 7** Die Anbindung des Flaschenzuges an der unteren Schirmnabe erfolgt mittels handvernähter Kernlederriemen. Eine zusätzlich angebrachte Lederschlaufe mit Messinghaken ermöglicht das Aufhängen des Zugseils.

**8 DER KNICKMECHANISMUS**

Der Knickmechanismus ermöglicht das Abknicken des Schirmes, um ihn gegen die tief stehende Sonne ausrichten zu können.

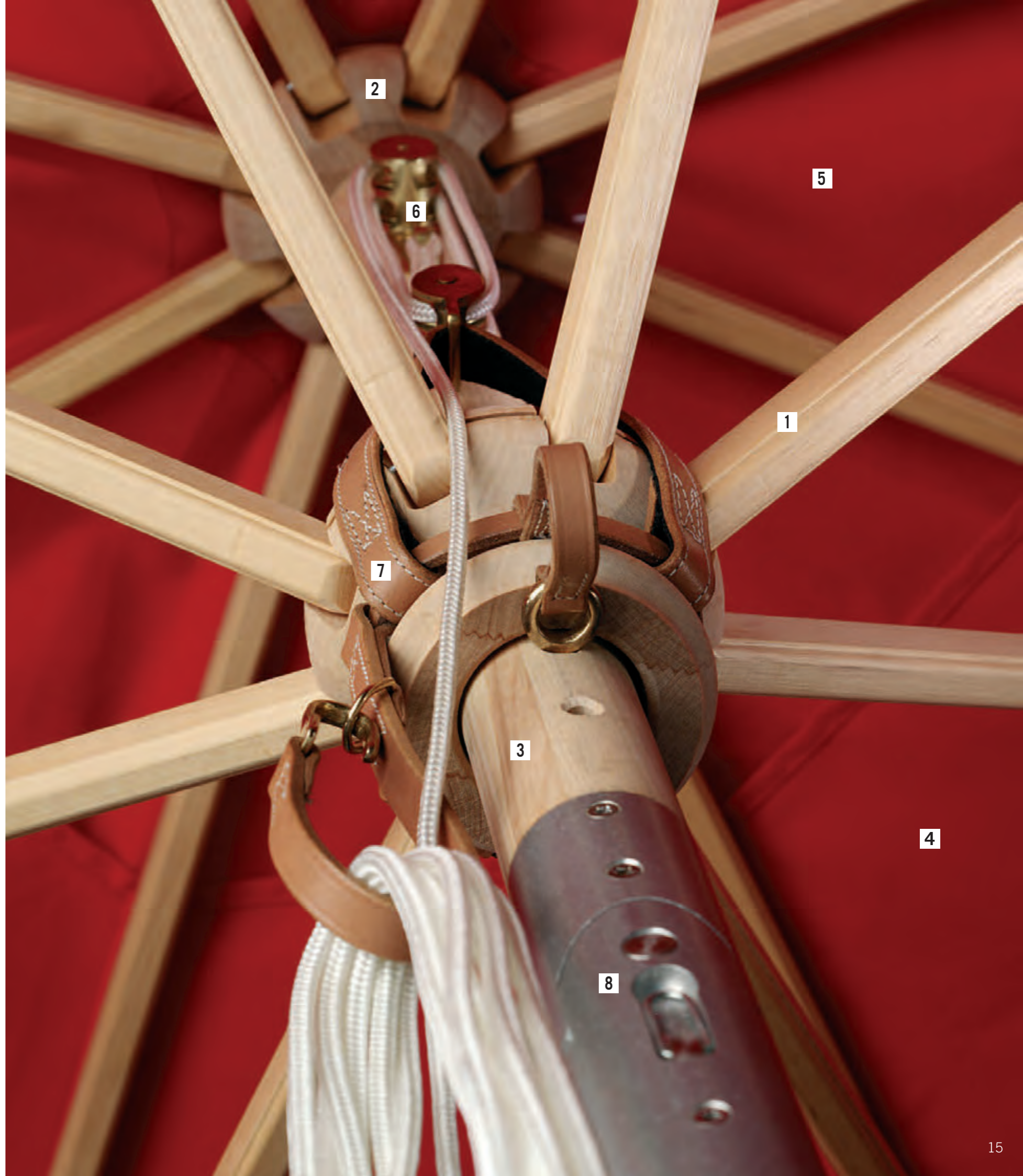



## SCHIRME UMBRELLAS

### KLASSIKER UMBRELLA: THE FRAME

- 1 *The wood used for the umbrella struts is ash. This home-grown wood is particularly elastic and therefore unbreakable, giving the umbrella great stability.*
- 2 *The umbrella hubs are made from multi-bonded, waterproofed birch and are hand-turned.*
- 3 *The sturdy umbrella centerpole is made from multi-bonded, waterproofed ash. This glue-laminated construction makes it far more durable and resilient than solid wood. The diameter of the centerpole varies according to the frame size (38 mm to 63 mm). All frames are surface-impregnated.*

### 4 THE COVER

*The canvas sails in ACRYLFABRIC (100% polyacrylic fabric, spun-dyed, e.g. DOLAN®) are woven by companies which have specialized in the manufacture of heavyweight fabrics for decades and have many centuries of experience in traditional sailmaking. The sails are water-repellent and have a mildew-resistant finish. However, this does not guarantee total water impermeability under prolonged exposure to rain. Each consignment of fabric is carefully examined to ensure compliance with our high quality standard. The reinforced stitched corners are attached to the frame with stainless steel screws, allowing quick and easy replacement of the covers.*

- 5 *All covers have an air vent and are made up of individual fabric segments. This design ensures precision of form and defines the sloping roof shape.*

### 6 THE PULLEY

*A pulley is recommendable for umbrellas with a diameter of three meters and more, but can also be fitted on smaller umbrellas. It makes it easier to put the umbrella up and is indispensable for umbrella-table combinations. The pulley blocks, made from non-rusting, polished brass, are cast exclusively for us. The easy-run 4-fold transmission is designed in the style of traditional sailing tackle, and for umbrellas with a pole diameter of 38 millimeters, we use a 2-fold transmission.*

- 7 *The pulley is attached to the lower hub of the umbrella by means of hand-sewn core leather straps. There is an additional leather loop with a brass hook for hanging up the pullrope.*

### 8 THE TILT MECHANISM

*This mechanism allows you to tilt the umbrella when the sun is low in the sky.*

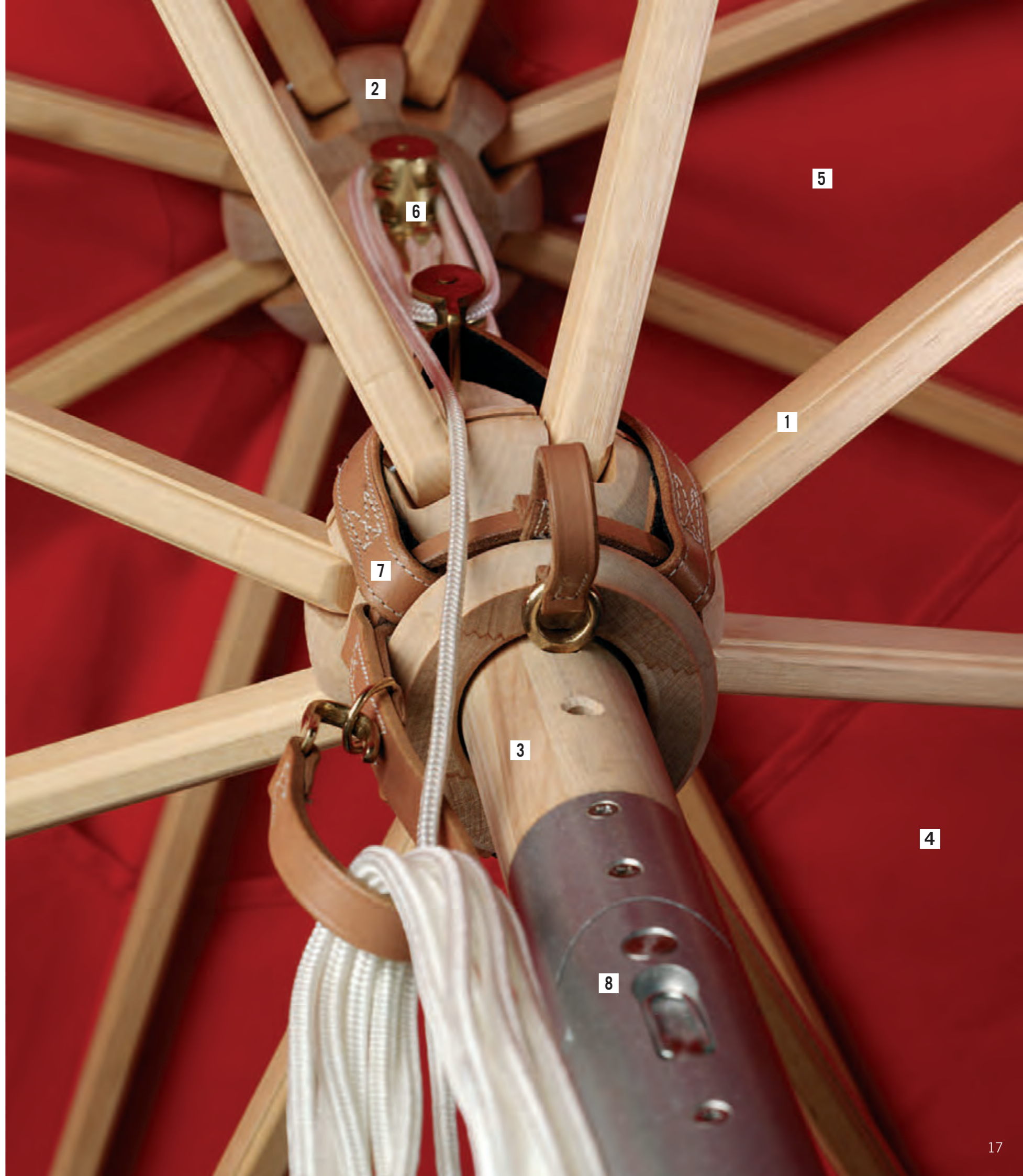



SCHIRME  
UMBRELLAS

# KLASSIKER KLASSIKER

Leidenschaft bis ins Detail: Unser Bestseller wird ausschließlich aus Hartholz gefertigt und ist oberflächenimprägniert, seine Bespannung wasserabweisend und gegen Fäulnis ausgerüstet. So hält er problemlos kurzen Regenschauern stand. Um ihn gegen Böen zu wappnen, haben wir ihn mit einer Lufthaube versehen. Fast alle Ausführungen können mit Schabracken und bodenlangen Persennings bestellt werden. Schließt man diese, verwandelt sich der Schirm in einen geschlossenen Pavillon. Der KLASSIKER hat viele Extras, beispielsweise einen Knickmechanismus auf Lager – wir fertigen Sondergrößen, können ihn auf Wunsch beschriften und selbstverständlich sind alle Einzelteile austauschbar.

**Details:** Gestell Esche massiv, oberflächenimprägniert; Schirmstamm Esche massiv, mehrlagig wasserfest verleimt; Edelstahlverbindungen; Kernlederriemen; Flaschenzug-Elemente aus Messing bzw. Messing veredelt; Bespannung ACRYLTUCH

*Passion right down to the smallest detail: Our bestseller is made exclusively of hardwood with a protective finish, and the canopy is water-repellent and mold-resistant, which means it takes brief showers in its stride. And we have equipped it with an air vent as protection against gusts of wind. Almost all models can be ordered with valances and floor-length tarpaulins. When closed, they transform the umbrella into a closed pavilion. The KLASSIKER has many extras to offer, for example a tilt mechanism – we can supply special sizes, add lettering on request, and it goes without saying that each individual part is replaceable.*

**Details:** Solid ash frame, protective finish; umbrella pole made of multiple layers of ash; stainless steel connections; butt leather; pulley elements made from brass or with brass finish; cover ACRYLFABRIC





SCHIRME  
UMBRELLAS



KLASSIKER, BESPANNUNG MIT UMLAUFEDEM STREIFEN  
KLASSIKER, COVER WITH PERIPHERAL STRIPE



KLASSIKER  
KLASSIKER

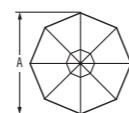

RUND / ROUND  
A ø: 210 cm – 500 cm

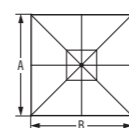

QUADRATISCH / SQUARE  
A x B: 190 x 190 cm – 400 x 400 cm

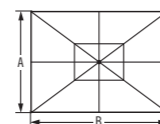

RECHTECKIG / RECTANGULAR  
A x B: 150 x 200 cm – 300 x 400 cm

SCHIRME  
UMBRELLAS

# TEAKSCHIRM

## TEAK UMBRELLA

Klassische Segelyachten haben es immer bevorzugt. Weil Teakholz von Haus aus witterungsbeständig ist und auch im Laufe der Zeit nichts von seiner Schönheit verliert – ganz im Gegenteil, es sieht einfach immer edel aus. Sämtliche Streben, Schirrnaben und den Stamm unseres TEAKSCHIRMS haben wir zusätzlich noch oberflächenimprägniert. Das macht ihn extrem langlebig. Natürlich gibt es unseren TEAKSCHIRM, der vom Prinzip dem KLASSIKER gleicht, mit ebenso vielen Extras.

**Details:** Gestell Teak massiv oberflächenimprägniert; Schirmstamm Teak massiv, mehrlagig wasserfest verleimt; Edelstahlverbindungen; Kernlederriemen; Flaschenzug-Elemente aus Messing bzw. Messing veredelt; Bespannung ACRYLTUCH

**Hinweis:** Teak verdankt seine besondere Optik und Wetterbeständigkeit den natürlich enthaltenen Ölen und Harzen. Obwohl unsere Schirmgestelle während der Produktion sorgfältig gereinigt werden, können die öligen Substanzen an hellen Stoffen Verfärbungen verursachen. Bei Gebrauch verschwinden diese Verfärbungen in der Regel wieder nach kurzer Zeit.

*Teak has always been a material of choice on board classic sailing yachts. Because teak is naturally weather-resistant and loses none of its beauty over time – in fact, it always looks luxurious. All struts, hubs and the pole of our TEAK UMBRELLA have also been equipped with a surface finish, which makes them extremely durable. And of course our TEAK UMBRELLA, which is in principle based on the KLASSIKER comes with the same wide variety of extras.*

**Details:** Solid teak frame, protective finish; umbrella pole made of multiple layers of waterproof-bonded teak; stainless steel connections; butt leather; pulley elements made from brass or with brass finish; cover ACRYLFABRIC

**Note:** Teak owes its attractive appearance and resistance to weathering to the natural oils and resins it contains. Although our umbrella frames are carefully cleaned during production, these oily substances may cause discoloration of light-colored fabrics. As a rule, this discoloration disappears after a short period of use.





TEAKSCHIRM  
TEAK UMBRELLA

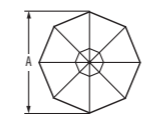

RUND / ROUND  
A ø: 250 cm – 450 cm

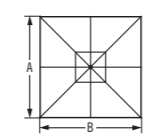

QUADRATISCH / SQUARE  
A x B: 250 x 250 cm – 350 x 350 cm





SCHIRME  
UMBRELLAS

# BASICSCHIRM

## BASIC UMBRELLA

Nicht immer braucht es eine große Auswahl. Deshalb haben wir unseren BASICSCHIRM im Programm. Es gibt ihn in zwei Größen in der Farbe Natur. Seine Bespannung kommt mit einer Lufthaube, ein Flaschenzug erleichtert das Öffnen. Natürlich steht unser preisgünstigeres Modell an Qualität und Verarbeitung dem Klassiker in keiner Weise nach.

**Details:** Gestell Esche massiv, oberflächenimprägniert; Schirmstamm Esche massiv, mehrlagig wasserfest verleimt; Edelstahlverbindungen; Bespannung ACRYLTUCH

*You don't always need an endless range to choose from in order to find the perfect product. That is why our product offering includes the BASIC UMBRELLA. It comes in two sizes in the color natural. The canopy is equipped with an air vent and a pulley mechanism for easy opening. And of course, this lower-priced model offers the same high standard of quality and processing as the Klassiker.*

**Details:** Solid ash frame, protective finish; umbrella pole made of multiple layers of ash; stainless steel connections; cover ACRYLFABRIC

BASICSCHIRM  
BASIC UMBRELLA

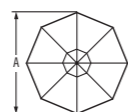

**RUND / ROUND**  
A ø: 335 cm

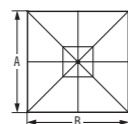

**QUADRATISCH / SQUARE**  
A x B: 300 x 300 cm



SCHIRME  
UMBRELLAS

# TRENDSCHIRM

## TREND UMBRELLA

Das Klassische mit dem Modernen, warme Teakholzstreben und fein geschliffener Edelstahl: unsere TRENDSCHIRME setzen auf Materialkontrast und sind gerade deshalb Alleskönner. Natürlich passen sie in jede zeitgemäße Architektur, mögen Glas, Betonfassaden oder beschatten den Lieblingsplatz am coolen Swimmingpool - doch ebenso gut sehen sie zu einer Holzfassade aus.

**Details:** Gestell Teak massiv oberflächenimprägniert; Schirmstamm Edelstahl AISI 304; Edelstahlverbindungen; Bespannung ACRYLTUCH

*Classic meets modern, warm teak struts and finely polished stainless steel: the design of our TREND UMBRELLAS relies on a material contrast which makes them real all-rounders. They are the ideal complement for any modern architectural style: next to glass, concrete facades or offering welcome shade next to the cool swimming pool. But they look just as good against wooden facades.*

**Details:** Frame made of solid teak with protective finish; umbrella pole made of stainless steel AISI 304; stainless steel connections; cover ACRYLFABRIC





SCHIRME  
UMBRELLAS



TRENDSCHIRM  
TREND UMBRELLA

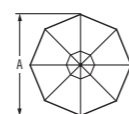

RUND / ROUND  
A  $\phi$ : 300 cm - 400 cm

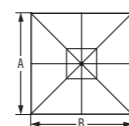

QUADRATISCH / SQUARE  
A x B: 250 x 250 cm - 350 x 350 cm

SCHIRME  
UMBRELLAS

# ALUSCHIRM

## ALU UMBRELLA

Mattes Aluminium, Holz im Detail: unsere Aluschirme machen in jeder Umgebung eine gute Figur. Mast und Streben werden aus hochwertigem Aluminium hergestellt und hellgrau eloxiert, die Schirnnaben fertigen wir aus verleimten Harthölzern. Diese Kombination macht den ALUSCHIRM unschlagbar stabil und witterungsbeständig. Wir liefern ihn mit Lufthaube und Flaschenzug. Wie bei unseren Klassikschrirmen bieten wir ihn auch mit Schabracken und Persennings an.

**Details:** Gestell Aluminium eloxiert; Hartholz lackiert; Bespannung ACRYLTUCH

*Matt aluminum, wood in the details: our aluminum umbrellas cut a good figure in any environment. Pole and struts are manufactured from high-grade aluminum and given a light gray anodized finish, while the umbrella hubs are made from bonded hardwood. It is this combination which gives the ALU UMBRELLA its unbeatable stability and resistance to weathering. We supply the umbrellas with air vent and pulley, and as for our classic range, we also offer them with aprons and tarpaulins.*

**Details:** Anodized Aluminum frame; lacquered hardwood; cover ACRYLFABRIC





SCHIRME  
UMBRELLAS



ALUSCHIRM  
ALU UMBRELLA

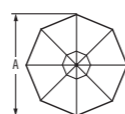

RUND / ROUND  
A ø: 270 cm, 350 cm, 400 cm

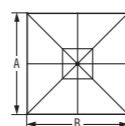

QUADRATISCH / SQUARE  
A x B: 300 x 300 cm

SCHIRME  
UMBRELLAS

# FREIARMSCHIRM CANTILEVER UMBRELLA

Es gibt Situationen, die Platz einfordern. Weil der Terrassentisch viele Freunde beherbergen will, oder im Lieblingsbistro der Schirmmast im Weg stünde. Unser FREIARMSCHIRM überzeugt mit klaren Argumenten: beispielsweise seinem leichtgängigen Kurbelmechanismus, der das Aufspannen zum Kinderspiel macht. Dank seiner fein gefertigten Alukonstruktion ist er schwenk- und 360° drehbar – und passt sich so dem Sonnenstand mit einem einzigen Handgriff an.

**Details:** Gestell Aluminium pulverbeschichtet; Bespannung ACRYLTUCH

*There are situations where you simply need more space. For example because you have a patio table with room for many friends or because in your favorite bistro, the pole would just get in the way. Our CANTILEVER UMBRELLA has many convincing arguments in its favor, such as its easy-running crank mechanism, which makes putting the umbrella up child's play. Due to its fine aluminum design, it can be rotated 360° and tilted – allowing you to adjust it to the position of the sun with one.*

**Details:** Powder-coated aluminum frame; cover ACRYLFABRIC





SCHIRME  
UMBRELLAS



**FREIARMSCHIRM**  
CANTILEVER UMBRELLA

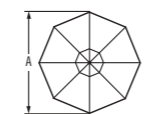

**RUND / ROUND**  
A ø: 350 cm

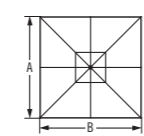

**QUADRATISCH / SQUARE**  
A x B: 300 x 300 cm, 400 x 400 cm





SCHIRME  
UMBRELLAS





SCHIRME  
UMBRELLAS

# TELESKOPSCHIRM

## TELESCOPIC UMBRELLA

Wir haben ihn auf die speziellen Bedürfnisse der Gastronomie abgestimmt. Obwohl unser TELESKOPSCHIRM richtig groß ist, lässt er sich problemlos schließen, ohne dass Tische oder Bänke darunter stören. Möglich macht das eine spezielle Teleskopvorrichtung, die den Aluminiumschirm beim Schließen nach oben hebt. Seine Handkurbel lässt sich abnehmen, wir liefern ihn in zwei verschiedenen Standardgrößen. Und: natürlich eignet er sich ebenso für den Privatbereich.

**Details:** Gestell Aluminium pulverbeschichtet, weiß; Bespannung ACRYLTUCH

*We have adapted it to the specific requirements of the hotel and restaurant industry. Although our TELESCOPIC UMBRELLA is a real giant, it can be closed simply and easily without tables or benches beneath it getting in the way. This is made possible by the use of a special telescoping device which lifts the aluminum umbrella as it is closed. The crank mechanism is detachable, and we offer this umbrella in two different standard sizes. Plus: it goes without saying that it is equally suited for private use.*

**Details:** Powder-coated aluminum frame, white; cover ACRYLFABRIC





SCHIRME  
UMBRELLAS

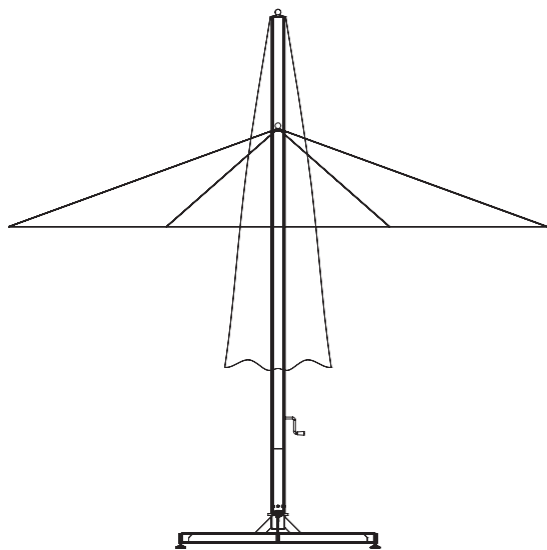

TELESKOPSCHIRM  
TELESCOPIC UMBRELLA

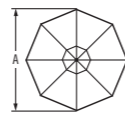

RUND / ROUND  
A ø: 500 cm

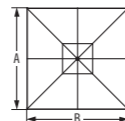

QUADRATISCH / SQUARE  
A x B: 400 x 400 cm

SCHIRME  
UMBRELLAS

# PAGODENSCHIRM

## PAGODA UMBRELLA

Allein sein Anblick sorgt für gute Laune. Vielleicht, weil er ein wenig an einen überdimensionalen Regenschirm erinnert und ebenso einfach zu handhaben ist. Natürlich haben wir unseren PAGODENSCHIRM für den Sonnenschein konzipiert und bieten ihn mit einem Schirmstamm aus pulverbeschichtetem Aluminium oder lackiertem Hartholz an. Es gibt ihn in zwei verschiedenen Größen. Die Bespannung wird durch Fiberglasstäbe und Naben aus Polyamid getragen, ein Flaschenzug macht das Öffnen kinderleicht. Und weil Vielseitigkeit unsere Stärke ist, gibt es den kleineren PAGODENSCHIRM mit weißem Gestell auch mit Kurbelmechanismus. So wird das Öffnen und Knicken zum Kinderspiel!

**Details:** Gestell Aluminium pulverbeschichtet oder Hartholz lackiert; Fiberglasstäbe; Bespannung ACRYLTUCH

*Just looking at it brings a smile to your face. Perhaps because it looks a little like an oversized version of the umbrella we carry when it rains and is just as easy to handle. Of course, we designed our PAGODA UMBRELLA to provide protection against the sun, and we offer it with a pole made from powder-coated aluminum or lacquered hardwood. It comes in two different sizes. The cover is supported by fiberglass rods and hubs made from polyamide, and a pulley makes opening the umbrella child's play. And because versatility is our strong point, the smaller PAGODA UMBRELLA with a white frame is also available with a crank mechanism. Opening and tilting the umbrella couldn't be easier!*

**Details:** Powder-coated aluminum frame or lacquered hardwood; fiberglass rods; cover ACRYLFABRIC





SCHIRME  
UMBRELLAS



PAGODENSCHIRM  
PAGODA UMBRELLA

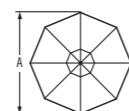

RUND / ROUND  
A ø: 240 cm, 300 cm



SCHIRME  
UMBRELLAS

# KLICKSCHIRM CLICK UMBRELLA

Mobilität ist seine Stärke: unser Klickschirm ist unkompliziert und schnell zu öffnen, sein leichtes Gewicht macht ihn flexibel im Einsatz. Das Gestell aus eloxiertem Aluminium verfügt über eine raffinierte, selbstarretierende Mechanik. Wir bieten unseren KLICKSCHIRM in zwei Größen und in allen Farben unserer ACRYLTUCH Stoffkollektion an.

**Details:** Gestell Aluminium eloxiert; Bespannung ACRYLTUCH

*Mobility is its strongest feature: our Click umbrella is simply and quickly opened, while its low weight makes it flexible in use. The frame is manufactured from anodized aluminum and equipped with a sophisticated self-locking mechanism. We offer our CLICK UMBRELLA in two sizes and in all the colors of our ACRYL-FABRICS.*

**Details:** Anodized aluminum frame; cover ACRYLFABRIC





SCHIRME  
UMBRELLAS



KLICKSCHIRM  
CLICK UMBRELLA

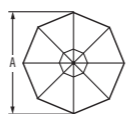

RUND / ROUND  
A ø: 270 cm

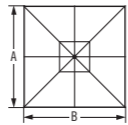

QUADRATISCH / SQUARE  
A x B: 200 x 200 cm

SCHIRME  
UMBRELLAS

# ZUBEHÖR ACCESSORIES

Unsere Weishäupl-Schirme lassen keine Wünsche offen. Sie werden mit hochwertigsten Materialien gefertigt, sind langlebig und optisch ein Blickfang. Jeder einzelne wird mit größter Sorgfalt hergestellt, unsere Mitarbeiter vollenden sie in liebevoller Handarbeit. Weil jeder Schirm aber individuellen Anforderungen gerecht werden soll, haben wir eine Menge Zubehör auf Lager.

*Our Weishäupl umbrellas leave nothing to be desired. They are manufactured from the highest-quality materials, durable and real eye-catchers. Every umbrella is made with the utmost care and finished by hand by our artisans. And because every umbrella needs to meet individual requirements, we have a wide range of accessories on stock.*

## SCHUTZHÜLLEN PROTECTIVE COVERS

Es gibt gute Gründe, Ihren Schirm zu verpacken: weil Sie in Urlaub fahren, der Wetterbericht Dauerregen meldet oder die kalte Jahreszeit vor der Tür steht. Unsere Schutzhüllen aus Synthetikgewebe bieten wir für alle Modelle in den passenden Größen in der Farbe Greige an. Die Standard-Ausstattung mit Stab und Reißverschluss ermöglicht eine einfache Handhabung.

*There are many good reasons to pack your umbrella away: when going on vacation, for example, when the weather forecast predicts heavy rain or in preparation for the winter. Our protective covers are made from greige synthetic fabric and are available in various sizes for all models. For easy handling, they come equipped with a rod and zipper as standard.*



SCHIRME  
UMBRELLAS

## BODENPLATTEN

### BASES

Abhängig von Modell und Größe benötigt jeder Schirm die entsprechende Bodenplatte. Wir haben sie aus Beton, Granit oder Stahl im Programm. Alternativ gibt es Bodenhülsen (inklusive Sicherheitsschloss) zum Einbetonieren. Weitere Ausführungen entnehmen Sie bitte der Preisliste.

*Every umbrella needs a corresponding base, depending on the model and size. We can supply a range of base plates in concrete, granite or steel. As an alternative, we offer ground sleeves (including safety lock) which are anchored in concrete. More base versions see price list.*



**BODENPLATTE GRANIT GEFLAMMT, 30 KG**  
GRANITE BASE FLAMED, 30 KG

**B x T x H:** 40 x 40 x 7 cm

**W x D x H:** 40 x 40 x 7 cm



**BODENPLATTE GRANIT POLIERT, 63 KG**  
GRANITE BASE POLISHED, 63 KG

**ø x H:** 60 x 8 cm

**ø x H:** 60 x 8 cm



**BODENPLATTE GRANIT POLIERT, 75 KG**  
GRANITE BASE POLISHED, 75 KG

**B x T x H:** 60 x 60 x 8 cm

**W x D x H:** 60 x 60 x 8 cm



**BODENHÜLSE**  
GROUND SLEEVE



**BODENPLATTE BETON, 50 KG**  
CONCRETE BASE, 50 KG

**ø x H:** 60 x 7 cm

**ø x H:** 60 x 7 cm



**BODENPLATTE STAHL, MIT ROLLEN, 55 KG**  
STEEL BASE WITH CASTORS, 55 KG

**B x T x H:** 75 x 75 x 1,2 cm

**W x D x H:** 75 x 75 x 1,2 cm



**BODENPLATTE FÜR TELESKOPSCHIRM, 148 KG**  
TELESCOPIC UMBRELLA BASE, 148 KG

**B x T x H:** 107 x 110 x 10 cm

**W x D x H:** 107 x 110 x 10 cm



**ROLLSTÄNDER FÜR FREIARMSCHIRM**  
**3,5 M Ø UND 3 X 3 M, 8 KG (OHNE BODENPLATTE)**  
MOBILE BASE FOR CANTELEVER UMBRELLA  
3,5 M Ø AND 3 X 3 M, 8 KG (WITHOUT BASE)

**B x T x H:** 87 x 87 x 13 cm

**W x D x H:** 87 x 87 x 13 cm



**BODENPLATTE FÜR FREIARMSCHIRM**  
**3,5 M Ø UND 3 X 3 M, 125 KG**  
CANTELEVER UMBRELLA BASE, 125 KG

**B x T x H:** 85 x 85 x 9 cm

**W x D x H:** 85 x 85 x 9 cm



**BODENPLATTE FÜR FREIARMSCHIRM 4 X 4 M, 185 KG**  
CANTELEVER UMBRELLA BASE 4 X 4 M, 185 KG

**B x T x H:** 105 x 105 x 12 cm

**W x D x H:** 105 x 105 x 12 cm



**BODENPLATTE FÜR FREIARMSCHIRM 4 X 4 M, 241 KG**  
CANTELEVER UMBRELLA BASE 4 X 4 M, 241 KG

**B x T x H:** 85 x 85 x 16 cm

**W x D x H:** 85 x 85 x 16 cm



SCHIRME  
UMBRELLAS

## FLASCHENZUG PULLEY

Ab einem Schirmdurchmesser von drei Metern empfehlen wir unseren Flaschenzug. Auch bei kleineren Modellen erleichtert dieser das Öffnen. Bei Schirmtisch-Kombinationen ist er sogar unerlässlich. Die Flaschenzug-Blöcke sind aus nicht rostendem, poliertem Messing und werden exklusiv für uns gegossen. Je nach Größe des Schirms weisen sie unterschiedliche Übersetzungen auf. Natürlich ist der vierfach übersetzte Flaschenzug besonders leichtgängig, wir haben ihn im Stil traditioneller Seglerbeschläge gearbeitet.

Um den Flaschenzug an der unteren Schirnmabe zu befestigen, haben wir uns für edles, handvernähtes Kernleder entschieden. Eine zusätzliche Schlaufe mit Messinghaken ermöglicht das Aufhängen des Seils.

*We recommend the use of our pulley for umbrellas with a diameter of three meters and upward, but it also facilitates opening umbrellas of smaller sizes. And it is a must for umbrella-table combinations. The pulley blocks are made of non-rusting, polished brass and are cast exclusively for us. They are equipped with different transmissions, depending on the size of the umbrella. The 4-fold transmission is, of course, particularly easy-running, and it is designed in the style of traditional sailing tackle.*

*We have selected a luxurious, hand-sewn core leather for attachment of the pulley to the lower hub of the umbrella and fitted an additional loop with a brass hook for hanging up the pullrope.*

## KNICKMECHANISMUS TILT MECHANISM

Um den Schirm bequem gegen die tiefer stehende Sonne ausrichten zu können, empfiehlt sich ein Knickmechanismus. Er ist leicht zu bedienen, wir bieten ihn bei einigen unserer Modelle an. Allerdings empfehlen wir, passend dazu die nächst schwerere Bodenplatte zu wählen.

*We recommend the installation of a tilt mechanism that allows simple adjustment of the umbrella to provide protection against the sun when it is low in the sky. It is easy to operate and available for several of our models. When using a tilt mechanism, it is advisable to select the next heavier base version for your umbrella.*

## SCHABRACKEN APRONS

Schabracken (Volants) erinnern an den klassischen Sonnenschirm italienischer Seebäder. Sie werden extra angenäht, wodurch eine charakteristische Doppelnäht entsteht. Diese unterstreicht den handwerklichen Charakter. Bitte beachten: die Durchgangshöhe der Schirme reduziert sich entsprechend der jeweiligen Schabrackenhöhe.

*Aprons are reminiscent of the classic sunshades seen in Italian seaside resorts. They are stitched on, creating a characteristic double seam that underscores the hand-crafted look of the umbrella. Please note that the headroom under the umbrellas is reduced by the length of the individual aprons.*

## PERSENNINGS TARPAULINS

Sie möchten einen Weishäupl-Schirm in einen geschlossenen Pavillon verwandeln? Wir bieten diese Möglichkeit bei einigen unserer Schirme an. Vier bis zum Boden reichende Persennings, die auch einzeln (beispielsweise als Sichtschutz) bestellt werden können, lassen sich seitlich miteinander verbinden. So wird der Schirm zum Zelt – an kühlen Abenden ein Segen. Wir empfehlen aus optischen Gründen zusätzlich eine umlaufende Schabracke.

*You would like to turn your Weishäupl umbrella into a closed pavilion? We offer this option with some of our models. Four floor-length tarpaulins, which can also be ordered individually (for example, to provide a screen for privacy), can be connected at the sides, turning the umbrella into a tent – a welcome feature on cool evenings. For an optimum look, we recommend that you add a peripheral valance (apron).*



## ERSATZTEILE/-BESPANNUNGEN

### REPLACEMENT PARTS AND COVERS

Wir sind eine Manufaktur. All unsere Schirme werden in den eigenen Werkstätten gefertigt und entstehen mit großer Sorgfalt. Gerade deshalb können wir Schirme, die in die Jahre gekommen sind, jederzeit überholen. Natürlich erledigen wir auch Reparaturen gerne. Jede Schirmkomponente kann als Ersatzteil ausgetauscht werden. Dazu zählt natürlich auch die Bespannung: egal, ob Sie einfach nur Lust auf eine neue Farbe haben oder Ihre gebrauchte Bespannung ersetzt werden muss. Da sich unsere Schnitte von Zeit zu Zeit ändern, empfehlen wir, uns die zu Erneuernde nach Absprache mitzuschicken.

*We are a manufactory. All our umbrellas are made with the utmost care in our own workshops. As a result, we can overhaul umbrellas after many years of service and of course, we can also effect repairs if necessary. All individual components can be replaced. This includes the covers: no matter whether you just feel like a new color or your present cover has become worn over the years. As our cover designs do change slightly over time, we recommend that you contact us, as it may be necessary for you to send us the old cover so that we can supply the correct type.*

## UMLAUFENDER STREIFEN

### PERIPHERAL STRIPE

Mit dem umlaufenden Streifen verwandeln Sie Ihren Sonnenschirm in Ihr ganz persönliches Schmuckstück. Kombinieren Sie alle ACRYLTUCH-Stoffe nach Herzenslust... für das gewisse Extra!

*With the peripheral stripe, you can transform your sun umbrella into your own personal gem. Combine all of our ACRYLFABRIC to your heart's content... for that special touch!*

## OPTION BREEZE

### OPTION BREEZE

Dreierlei: einige unserer runden Schirme können mit der „Option Breeze“ bespannt werden. Drei sich überlappende Stoffbahnen in frei wählbaren Farben sorgen bei aufkommendem Wind für ein fröhliches Bewegungsspiel. Gleichzeitig reduziert sich durch die Stoffanordnung der Winddruck, was der Standfestigkeit des Schirmes zugutekommt.

*Triple advantage: some of our round umbrellas can be fitted with the “Option Breeze“ cover. Three overlapping fabric panels in freely selectable colors move attractively in the breeze, at the same time reducing the wind pressure, which gives the umbrella increased stability.*